

Правила эксплуатации и ухода за мебелью.

1. Мебель должна быть использована только по своему прямому назначению, в соответствии с её функциональными характеристиками.
2. Мебель должна храниться и эксплуатироваться в закрытых отапливаемых помещениях при температуре не ниже +2°C и относительной влажности воздуха от 45 до 70%.
3. При установке изделий мебели в непосредственной близости от нагревательных и отопительных приборов их поверхности во время эксплуатации должны быть защищены от нагрева. Температура нагрева элементов мебели не должна превышать 40°C.
4. При ослаблении крепления соединений необходимо периодически подтягивать винты, шурупы, стяжки и т.п.
5. Поверхности изделий следует предохранять от различных растворителей, кислот, щелочей и механических повреждений.
6. Поверхности изделий можно освежить, применяя специальные составы, которые имеются в хозяйственных магазинах. Не допускается применение соды, порошков и других материалов, не предназначенных для ухода за мебелью.
7. Помните, что сохранность и долговечность изделия зависит не только от его конструкции и качества материалов, но и от правильной эксплуатации и ухода за ним.
8. Не разрешайте детям виснуть на ящиках тумбы.

Гарантийный талон



Декларация о соответствии: **EAЭС N RU Д-РУ.КА01.В.28162/20**
Действительна по 21.06.2025 г.

1. Предприятие-изготовитель гарантирует соответствие изделия требованиям **ТР ТС 025/2012 ГОСТ16371-2014** при соблюдении условий транспортирования, сборки и эксплуатации.

Гарантийный срок эксплуатации-24 месяца. Срок исчисляется со дня передачи мебели потребителю. Если день передачи установить невозможно, гарантийный срок исчисляется со дня изготовления мебели. Дефекты производственного характера, обнаруженные в течение гарантийного срока, устраняются за счёт предприятия - изготовителя.

2. Изделие снимается с гарантийного обслуживания в следующих случаях:
- если имеет следы постороннего вмешательства или была попытка ремонта;
- если обнаружены несанкционированные изменения конструкции изделия;
- если изделие эксплуатировалось не в соответствии со своим целевым назначением или в условиях, для которых оно не предназначено.

3. Гарантия не распространяется на изделие, имеющее следующие повреждения:
- механические;
- вызванные стихией, пожаром, бытовыми факторами;
- вызванные попаданием на поверхность изделий едких веществ и жидкостей.

Срок службы изделия - 5 лет.

ДАТА ВЫПУСКА " ____ " ____ 202 г.

ДАТА ПРОДАЖИ " ____ " ____ 202 г.

ШТАМП МАГАЗИНА

Версия 2020(1)

КО

Изготовлено для: ООО Торговый Дом ТриЯ, Россия, 347360 Ростовская обл. г. Волгодонск, ул. Портовая 1



Тумба под ТВ

Тип 3

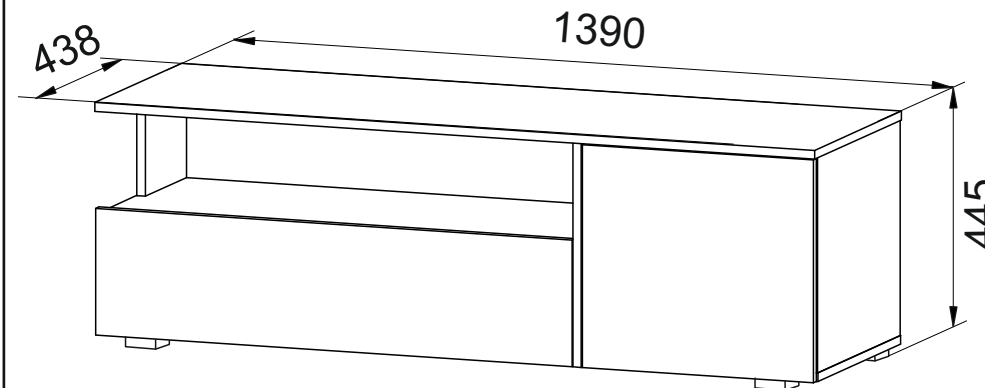

ПАСПОРТ И СХЕМА СБОРКИ

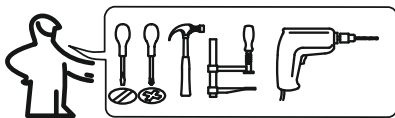

Сборку рекомендуется производить с помощью специалиста.

Упаковку с этикеткой сохранять до конца сборки!

Предприятие оставляет за собой право вносить некоторые конструктивные изменения, не ухудшающие внешний вид и не влияющие на функциональные свойства изделия.

Состав изделия

№	Наименование детали	Кол-во	Пакет
1	Крышка 1390x439	1	1
2	Дверь 446x396	1	
3	Фасад ящика 920x224	1	
4	Полка 923x416	1	
5	Распорка 434x64	1	
6	Горизонт нижний большой 923x416	1	
7	Горизонт нижний малый 451x416	1	
8	Стойка левая малая 184x224	1	
9	Стойка левая большая 184x416	1	
10	Стойка средняя 400x434	1	
11	Стойка правая 384x416	1	
12	Дно ящика ХДФ 878x406	1	
13	Стенка ящика левая 120x400	1	
14	Стенка ящика правая 120x400	1	
15	Стенка ящика задняя 120x850	1	
16	Щит задний 184x906	1	
17	Стенка задняя большая ХДФ 398x456	1	
18	Стенка задняя малая ХДФ 212x928	1	
	Фурнитурный пакет	1	

Требуемый дополнительный инструмент

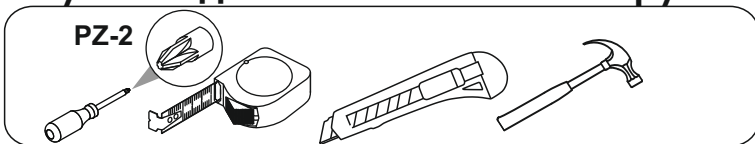
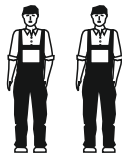

Конструкционные материалы для изготовления изделия
 - основной конструкционный материал - плита древесностружечная облицованная пленкой на основе термореактивных полимеров (ламинированная) - ЛДСП по ГОСТ 32289-2013;
 - материал стенок задних и дна ящиков-плита древесноволокнистая(твердая) с лакокрасочным покрытием (ХДФ) ГОСТ 8904-14.

ШАГ 18

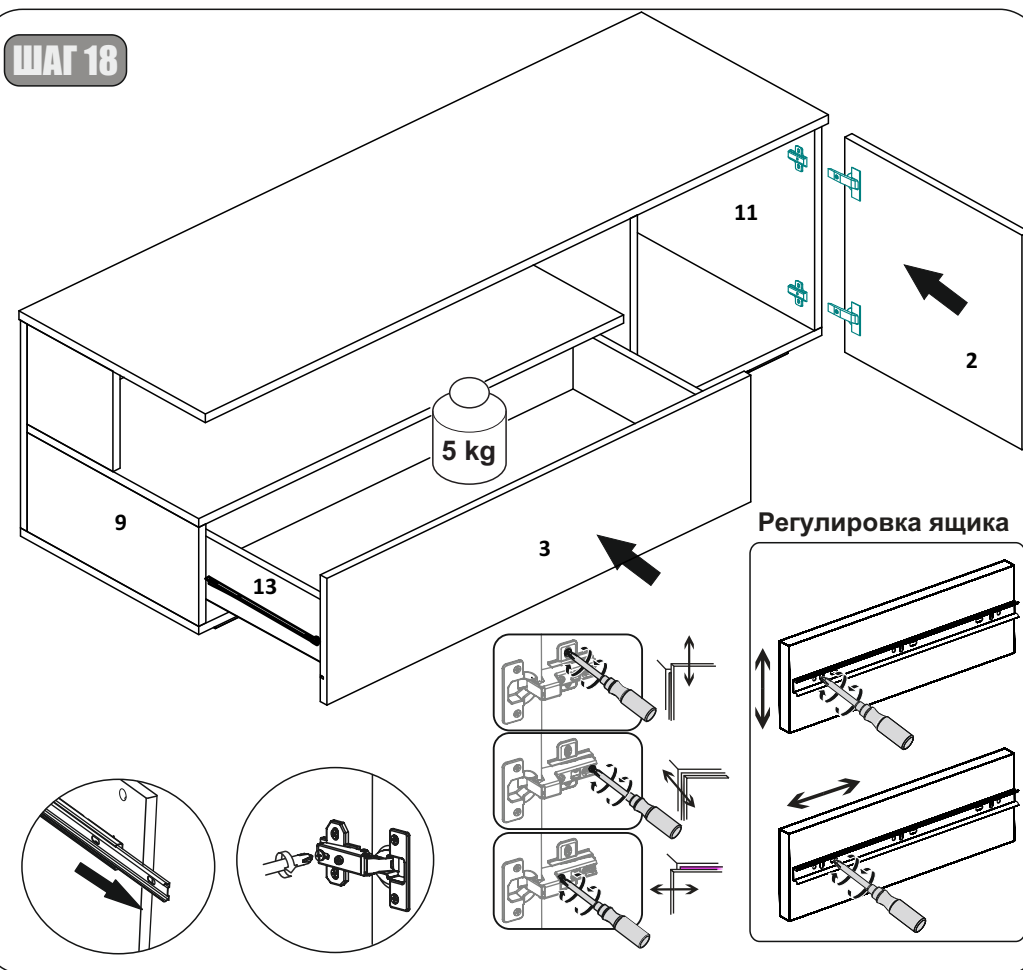

ШАГ 19



ШАГ 15

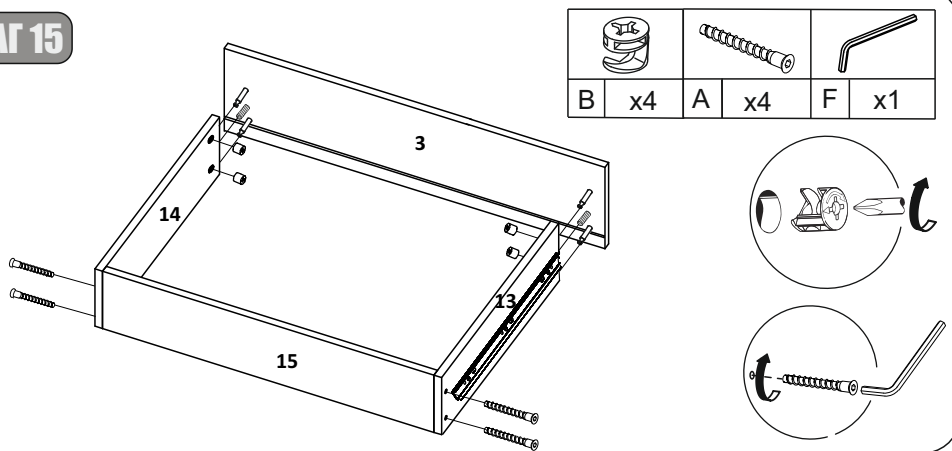

ШАГ 16

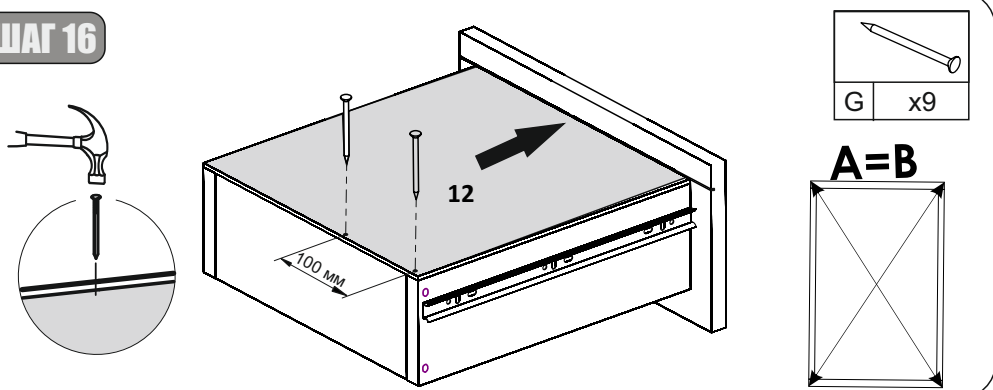

ШАГ 17

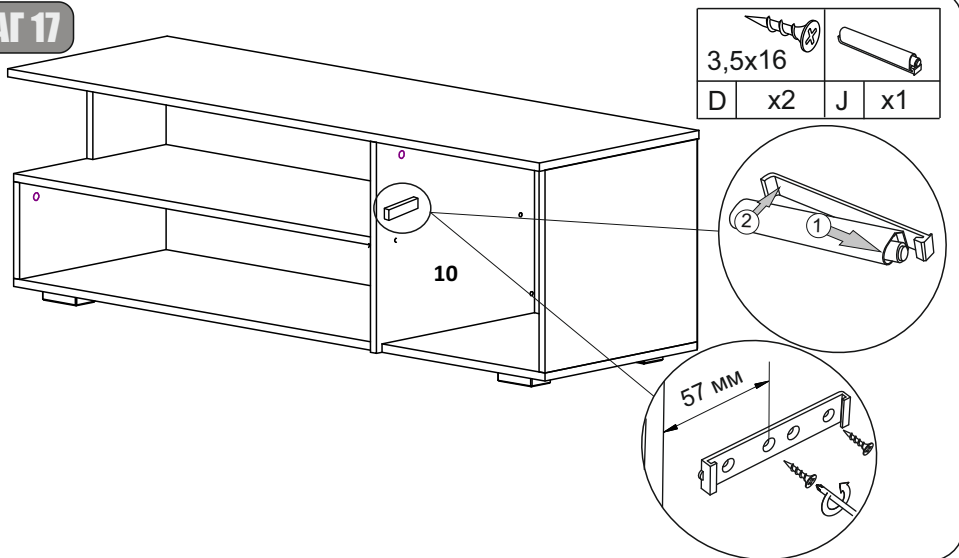

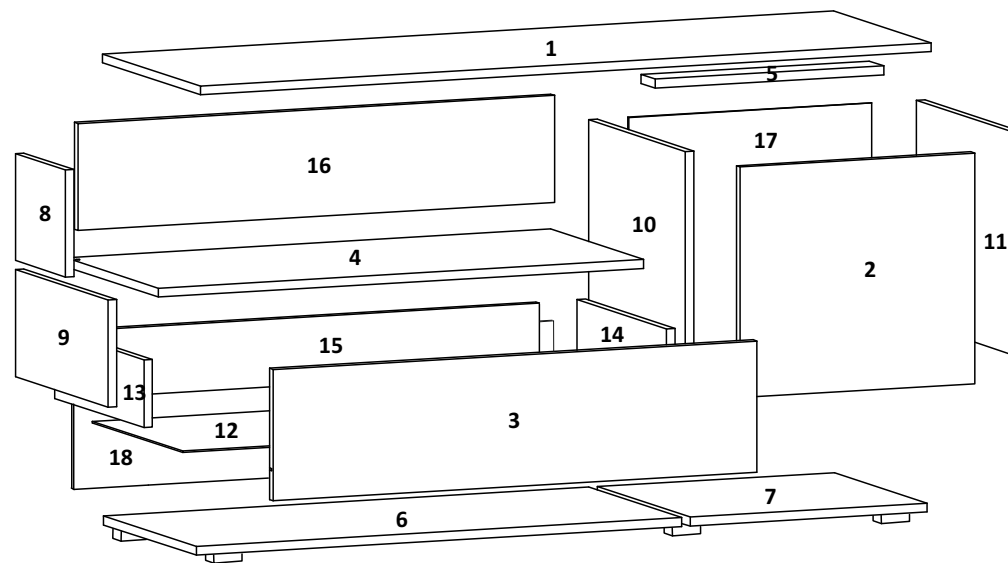
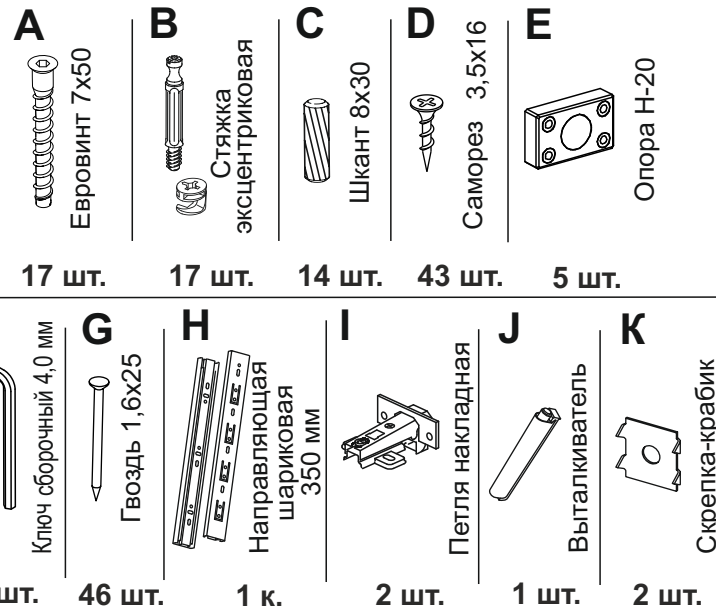

9

Фурнитура





2

ШАГ 1

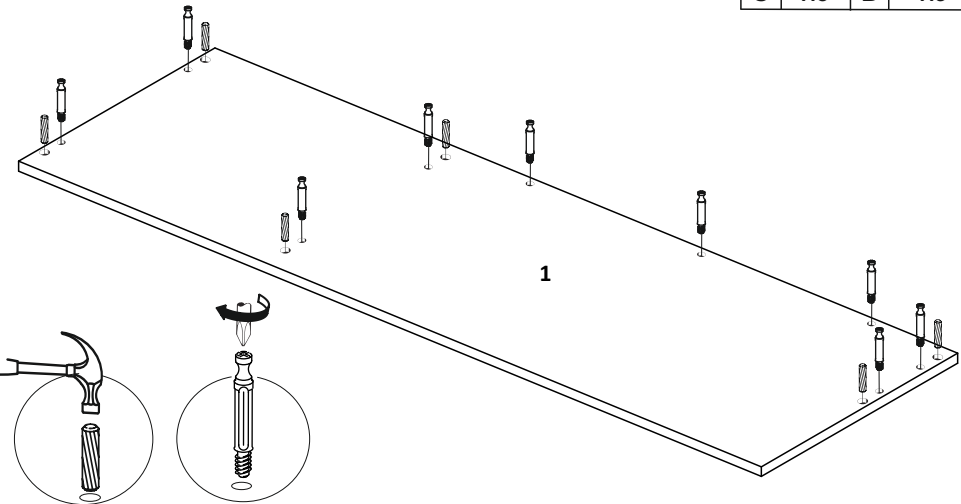
	
C x6	B x9



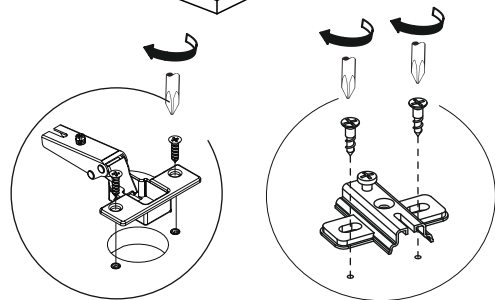
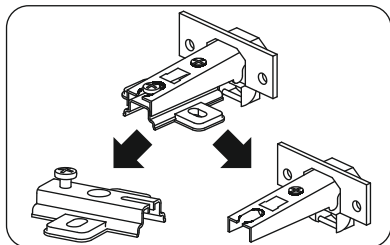
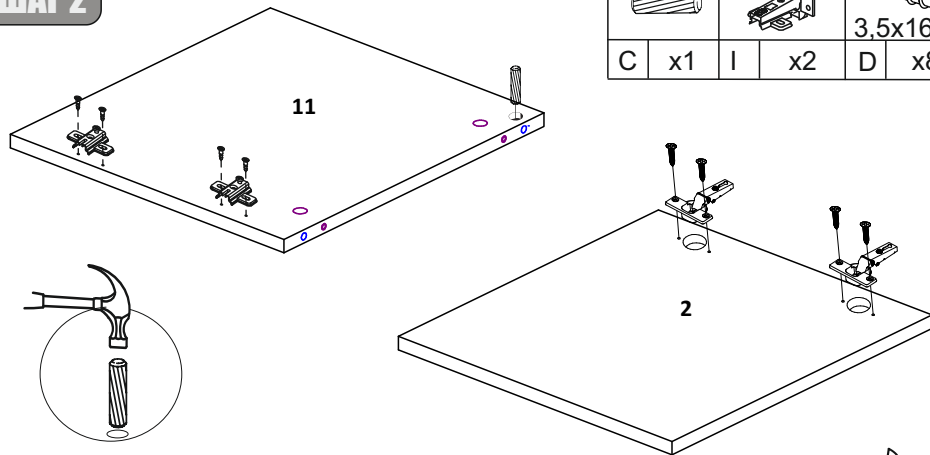

ШАГ 2

		
C x1	I x2	D x8



3

ШАГ 13

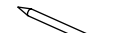

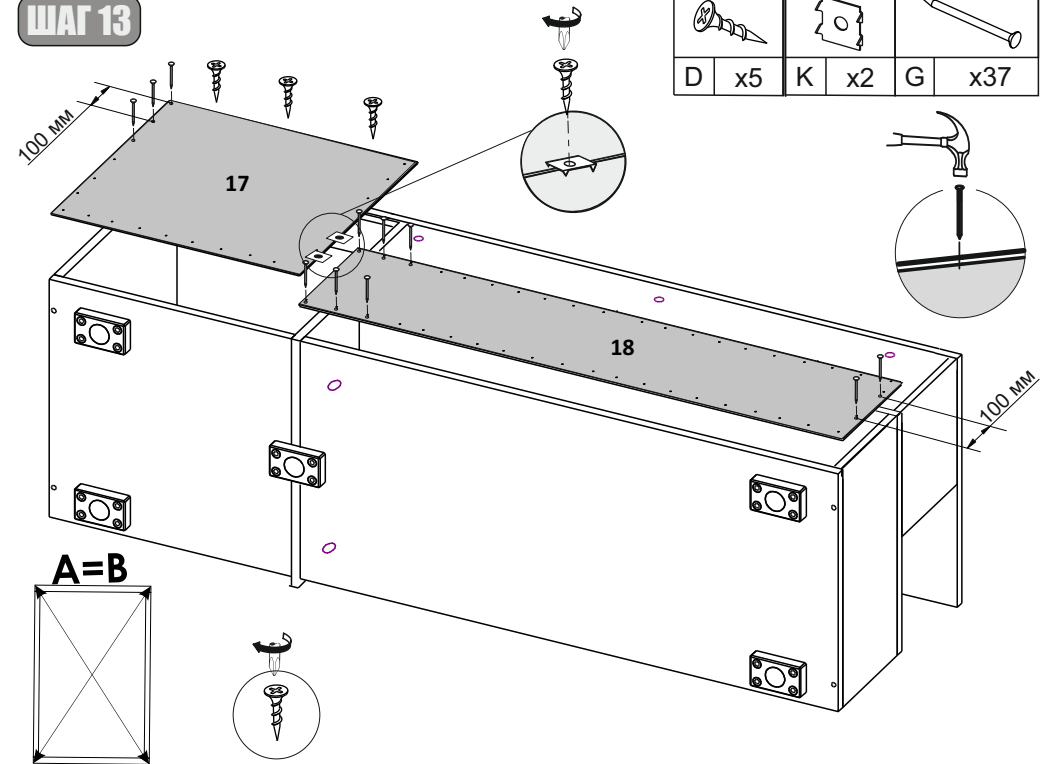

		
D x5	K x2	G x37

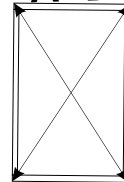

A=B



ШАГ 14

			
D x4	C x2	B x4	H x1

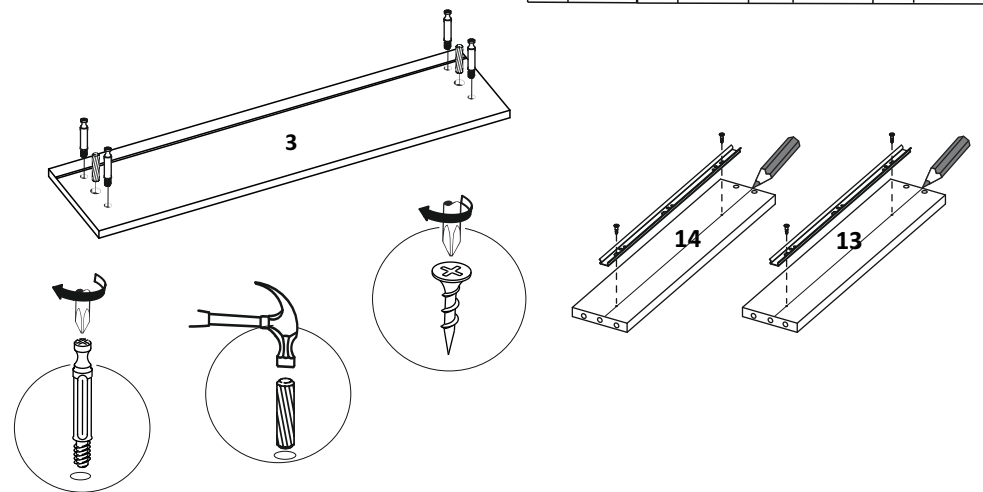

8

ШАГ 11

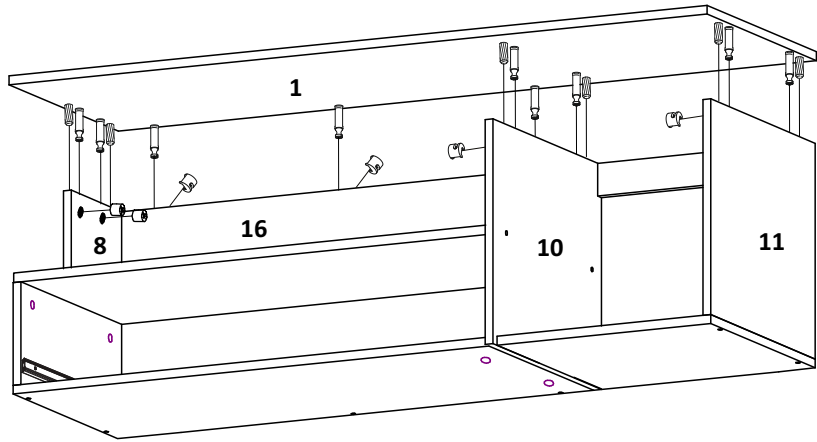

B	x9

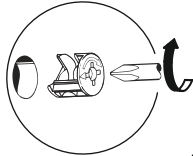

ШАГ 12

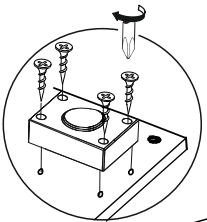

3,5x16		D	x20
		E	x5

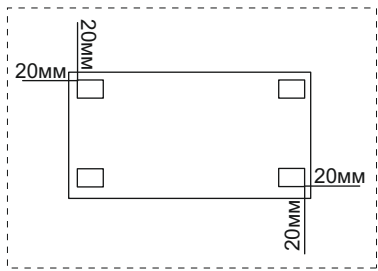
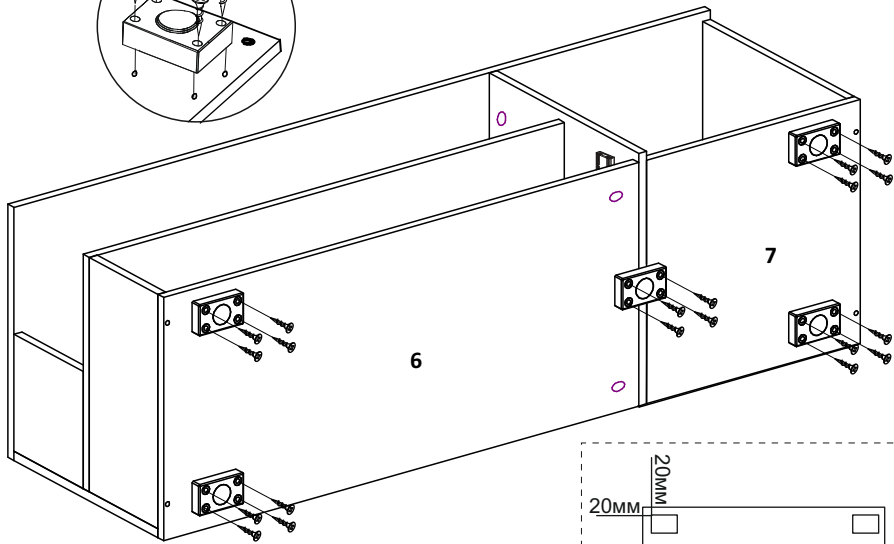

ШАГ 3

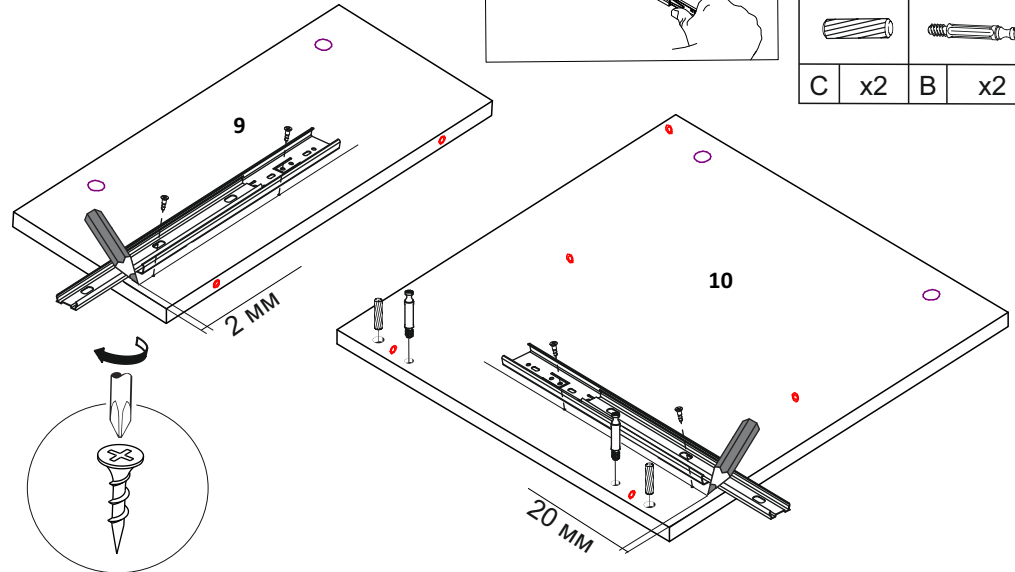

3,5x16			
D	x4	H	x1
C	x2	B	x2

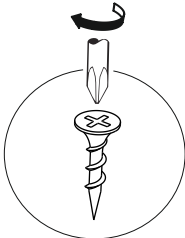

ШАГ 4

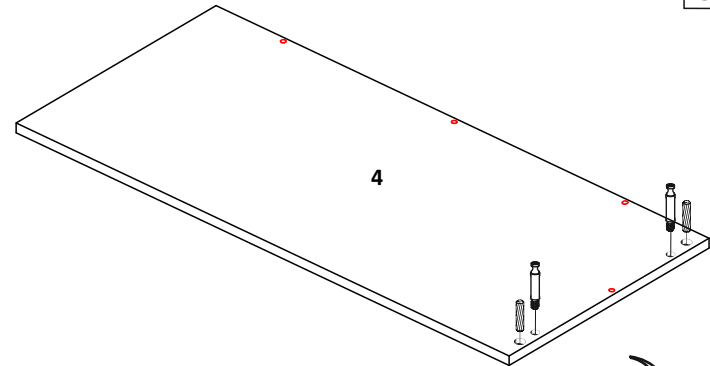

C	x2	B	x2

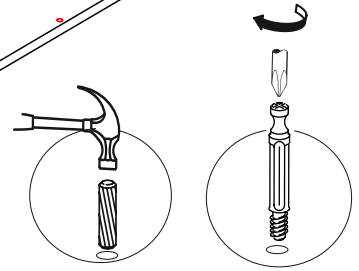

ШАГ 5

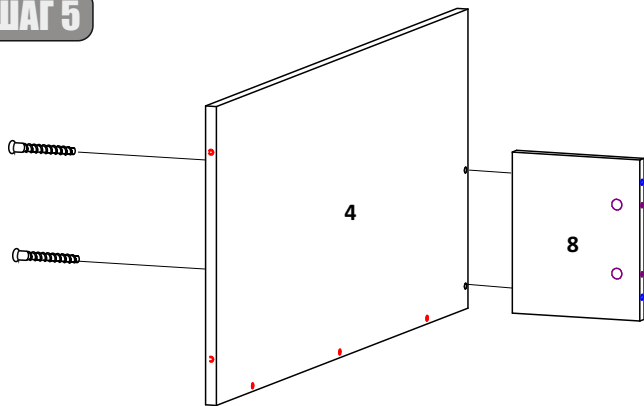

	x2		x1
--	----	--	----

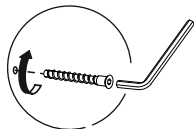
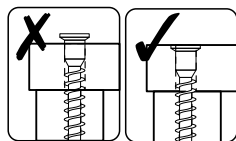

ШАГ 8

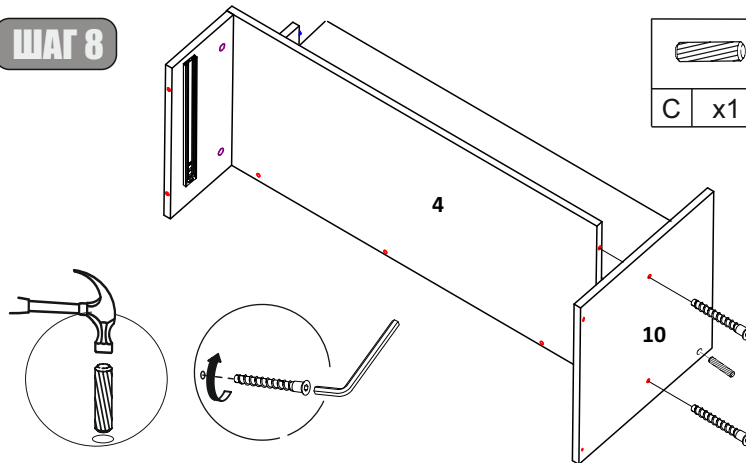

	x1		x2		x1
--	----	--	----	--	----

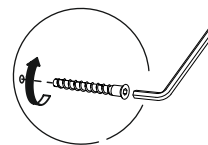
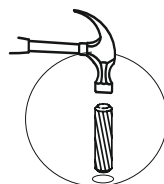

ШАГ 6

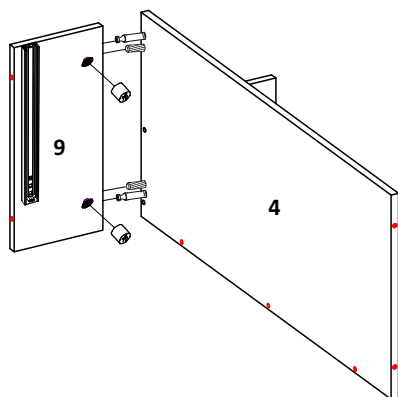

	x2
--	----

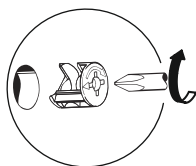

ШАГ 9

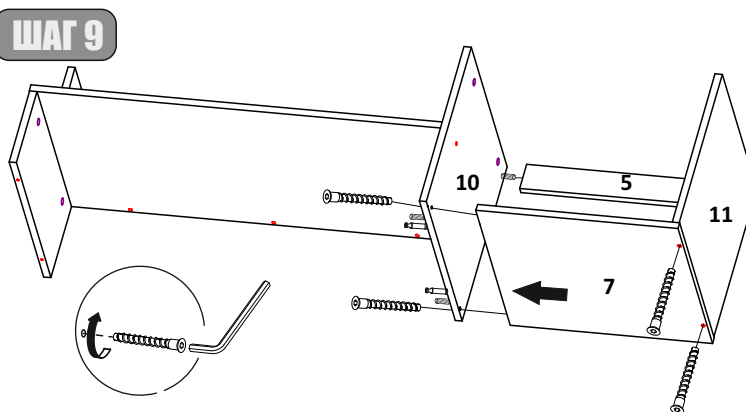

	x4		x1
--	----	--	----

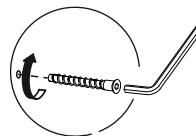
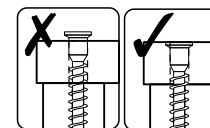

ШАГ 7

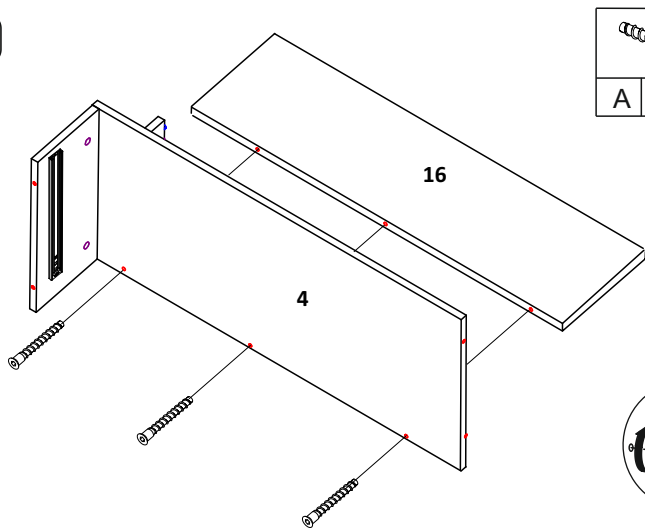

	x3		x1
--	----	--	----

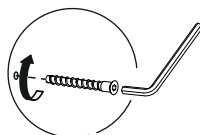

ШАГ 10

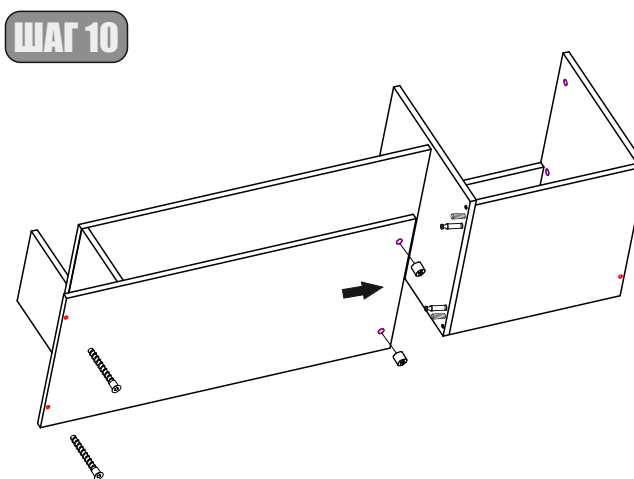

	x2		x2		x1
--	----	--	----	--	----

